

BIC[®] slim (J23)

Schmales, handliches Werbefeuerzeug mit Reibrad

Das schlanke und elegante Reibradfeuerzeug überzeugt durch seine einfache Handhabung.

Dieses Feuerzeug ist langlebig, mit einer Lebensdauer von bis zu 1800 Zündungen.

Erhältlich in verschiedenen Farben mit chromfarbener Kappe.



Sicherheitshinweise

Unsere Feuerzeuge sind geprüft und zertifiziert nach EN13869 (Kindersicherung: Verhindert die Feuerzeug-Zündung durch Kinderhände bis zu 85 %) und einer Produktzertifizierung nach DIN EN ISO 9994.



Dunkelblau



Rot



Gelb



Grün



Blau



Schwarz



Weiß



Hellblau

Mindestauflage: 600 Stück

Verpackungseinheit: 50 Stück/Display

(Beachten Sie unsere Auflagenstaffeln, für noch günstigere Stückpreise: 600, 1200...)



= 12,8 g



= 9,3 kg

BIC[®] slim (J23)

Möglichkeiten Ihrer individuellen Werbeanbringung

Option A (ab 600 Stk.) Werbeaufdruck

maximal 4 Sonder-/Farben je Seite möglich

Druckbereich (bedruckbare Fläche)

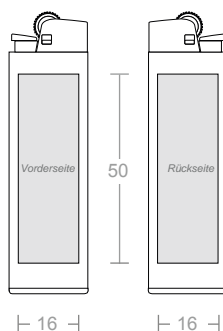

1:2

Option B (ab 600 Stk.) Rundumaufkleber

J23 Digital WRAP*
 360° hochauflösender Fotodruck

*wahlweise mit glänzender oder matter Folie

Druckbereich (bedruckbare Fläche)

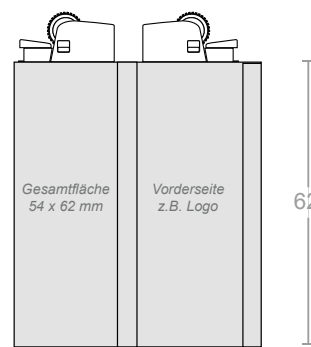

1:2

Verwendung Ihrer prof. Vektordaten

Druckdaten-Format (z.B. Logo als eps, ai, pdf, cdr)

 Dipl.- Ing. (TH) Ralf Ottensmann
www.gutachter-strassenbau.de

frei wählbare Druckfarbe(n)

Farbangaben (Auswahl nach RAL, Pantone oder HKS)



Musterbeispiel:
 Vorderseite, 1 Farbe

Digitales Drucklayout zur Druckfreigabe



Verwendung Ihrer Bildmotive als
 Vektor- oder Pixeldaten

Druckdaten-Format
 (z.B. eps, ai, pdf, cdr, tiff, psd)

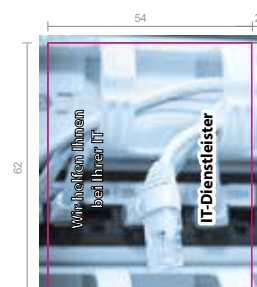

Digitales Drucklayout
 zur Druckfreigabe

